

# FASERFIX®POINT KS 30/30

FASERFIX®POINT KS 30/30, Punkteinläufe, Klasse D 400, mit Geruchsverschluss und Schmutzfangeimer aus Kunststoff, mit Guss-Längsstabrost SA 8 mm, KTL-beschichtet, mit KG-Rohranschluss DN/OD 110

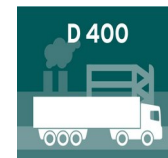

D 400

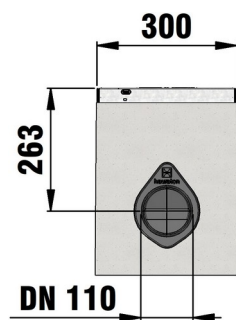
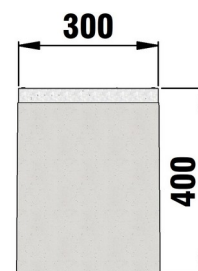

## ■ Technische Daten:

Länge mm	Breite mm	Höhe mm	Gewicht kg	Einlauf-Ø cm <sup>2</sup> /m	Artikel Nr.
300	300	400	47.3	882.0	33233

## ■ Produktbeschreibung:

FASERFIX POINT KS 30/30 - Punkteinlauf aus faserbewehrtem Beton, mit umlaufender Zarge aus verzinktem Stahl, mit integriertem KG-Rohranschluss DN/OD 110, mit Geruchsverschluss, Schmutzfangeimer aus Kunststoff und Guss-Längsstabrost aus Sphäroguss EN-GJS, Stababstand 8 mm, KTL-beschichtet, mit schraublosem Schnellverschluss SIDE-LOCK, Belastungsklasse A 15 - D 400, L/B/H 300x300x400 mm, Art.-Nr. 33233

## ■ Material:

- **Rinnenunterteil:** faserbewehrter Beton
- **Zarge:** bandverzinkter Stahl
- **Rost:** Gusseisen GJS 500-7 mit KTL-Beschichtung

## ■ Anwendungsbereiche:

- öffentliche Plätze
- Parks und Gärten
- Heim und Garten

Der optimale Einsatz des Produktes in den vorgenannten Anwendungen ist abhängig von unterschiedlichen Faktoren (Positionierung, Verkehrslast und -frequenz,...). Gerne beraten Sie unsere Experten hierzu!

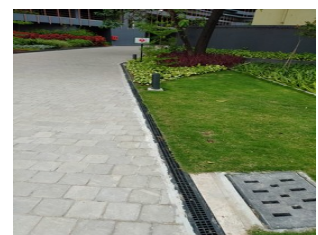

# FASERFIX®POINT KS 30/30

FASERFIX®POINT KS 30/30, Punkteinläufe, Klasse D 400, mit Geruchsverschluss und Schmutzfangeimer aus Kunststoff, mit Guss-Längsstabrost SA 8 mm, verzinkt, mit KG-Rohranschluss DN/OD 110

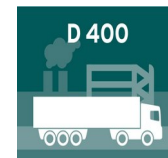
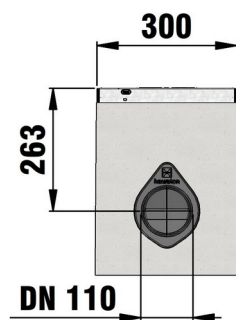
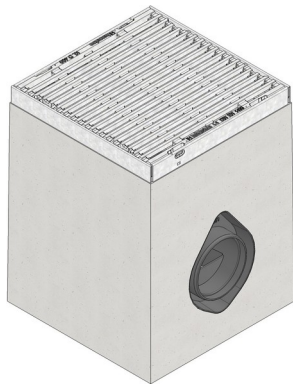

D 400

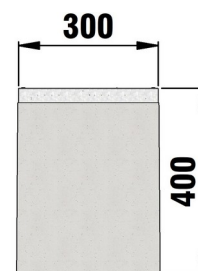

## ■ Technische Daten:

Länge mm	Breite mm	Höhe mm	Gewicht kg	Einlauf-Ø cm <sup>2</sup> /m	Artikel Nr.
300	300	400	47.4	882.0	33236

## ■ Produktbeschreibung:

FASERFIX POINT KS 30/30 - Punkteinlauf aus faserbewehrtem Beton, mit umlaufender Zarge aus verzinktem Stahl, mit integriertem KG-Rohranschluss DN/OD 110, mit Geruchsverschluss, Schmutzfangeimer aus Kunststoff und Guss-Längsstabrost aus Sphäroguss EN-GJS, Stababstand 8 mm, verzinkt, mit schraublosem Schnellverschluss SIDE-LOCK, Belastungsklasse A 15 - D 400, L/B/H 300x300x400 mm, Art.-Nr. 33236

## ■ Material:

- **Rinnenunterteil:** faserbewehrter Beton
- **Zarge:** bandverzinkter Stahl
- **Rost:** Gusseisen GJS 500-7 verzinkt

## ■ Anwendungsbereiche:

- öffentliche Plätze
- Parks und Gärten
- Heim und Garten

Der optimale Einsatz des Produktes in den vorgenannten Anwendungen ist abhängig von unterschiedlichen Faktoren (Positionierung, Verkehrslast und -frequenz,...). Gerne beraten Sie unsere Experten hierzu!



# FASERFIX®POINT KS 30/30

FASERFIX®POINT KS 30/30, Punkteinläufe, Klasse D 400, mit Geruchsverschluss und Schmutzfangeimer aus Kunststoff, mit Guss-Längsstabrost SA 8 mm, KTL-beschichtet, mit KG-Rohranschluss DN/OD 160

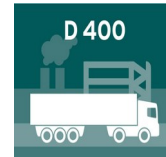
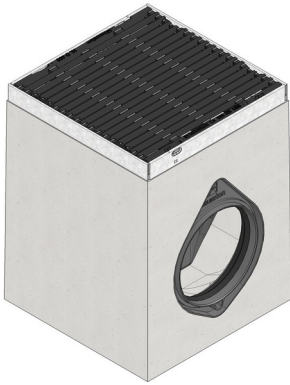

D 400

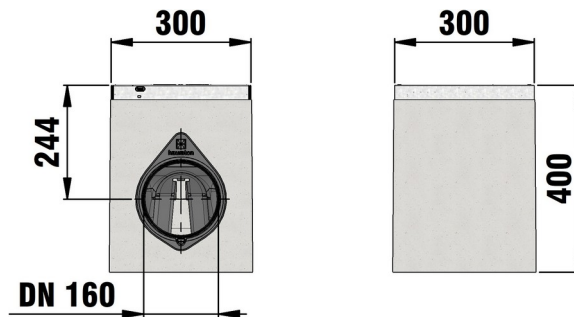

## ■ Technische Daten:

Länge mm	Breite mm	Höhe mm	Gewicht kg	Einlauf-Ø cm <sup>2</sup> /m	Artikel Nr.
300	300	400	46.6	882.0	33485

## ■ Produktbeschreibung:

FASERFIX POINT KS 30/30 - Punkteinlauf aus faserbewehrtem Beton, mit umlaufender Zarge aus verzinktem Stahl, mit integriertem KG-Rohranschluss DN/OD 160, mit Schmutzfangeimer aus Kunststoff und Guss-Längsstabrost aus Sphäroguss EN-GJS, Stababstand 8 mm, KTL-beschichtet, mit schraublosem Schnellverschluss SIDE-LOCK, Belastungsklasse A 15 - D 400, L/B/H 300x300x400 mm, Art.-Nr. 33485

## ■ Material:

- **Rinnenunterteil:** faserbewehrter Beton
- **Zarge:** bandverzinkter Stahl
- **Rost:** Gusseisen GJS 500-7 mit KTL-Beschichtung

## ■ Anwendungsbereiche:

- öffentliche Plätze
- Parks und Gärten
- Heim und Garten

Der optimale Einsatz des Produktes in den vorgenannten Anwendungen ist abhängig von unterschiedlichen Faktoren (Positionierung, Verkehrslast und -frequenz,...). Gerne beraten Sie unsere Experten hierzu!

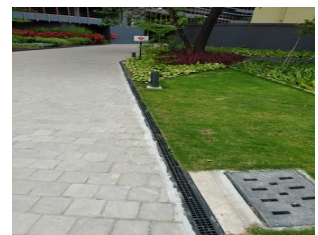

# FASERFIX®POINT KS 30/30

FASERFIX®POINT KS 30/30, Punkteinläufe, Klasse D 400, mit Geruchsverschluss und Schmutzfangeimer aus Kunststoff, mit Guss-Längsstabrost SA 8 mm, verzinkt, mit KG-Rohranschluss DN/OD 160

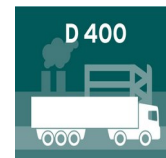
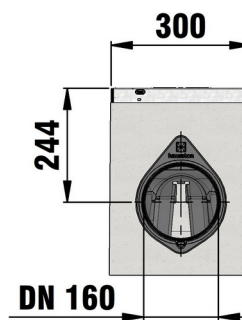
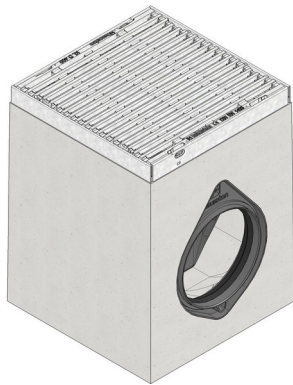

D 400

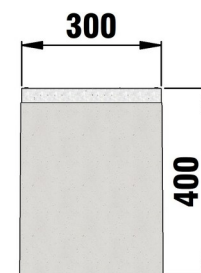

## ■ Technische Daten:

Länge mm	Breite mm	Höhe mm	Gewicht kg	Einlauf-Ø cm <sup>2</sup> /m	Artikel Nr.
300	300	400	46.7	882.0	33487

## ■ Produktbeschreibung:

FASERFIX POINT KS 30/30 - Punkteinlauf aus faserbewehrtem Beton, mit umlaufender Zarge aus verzinktem Stahl, mit integriertem KG-Rohranschluss DN/OD 160, mit Schmutzfangeimer aus Kunststoff und Guss-Längsstabrost aus Sphäroguss EN-GJS, Stababstand 8 mm, verzinkt, mit schraublosem Schnellverschluss SIDE-LOCK, Belastungsklasse A 15 - D 400, L/B/H 300x300x400 mm, Art.-Nr. 33487

## ■ Material:

- **Rinnenunterteil:** faserbewehrter Beton
- **Zarge:** bandverzinkter Stahl
- **Rost:** Gusseisen GJS 500-7 verzinkt

## ■ Anwendungsbereiche:

- öffentliche Plätze
- Parks und Gärten
- Heim und Garten

Der optimale Einsatz des Produktes in den vorgenannten Anwendungen ist abhängig von unterschiedlichen Faktoren (Positionierung, Verkehrslast und -frequenz,...). Gerne beraten Sie unsere Experten hierzu!

