

FASERFIX®SUPER 150

FASERFIX®SUPER 150 mit verzinkten Zargen, bis Klasse F 900, Typ 01, 1,0 m

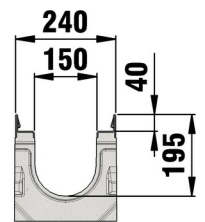
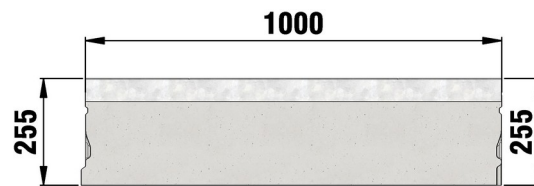
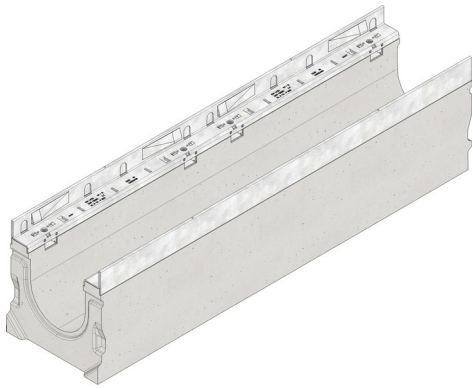

■ Technische Daten:

Länge mm	Breite mm	Höhe mm	Gewicht kg	Einlegetiefe mm	Lichter Rinnenquerschnitt t cm ²	Artikel Nr.
1000	240	255	77.1	40	205.0	22000

■ Produktbeschreibung:

FASERFIX SUPER 150 Typ 01 - Rinnenunterteil aus faserbewehrtem Beton, Belastungsklasse A 15 - F 900 nach DIN 19580/EN 1433, CE-konform, mit verzinkter Stahlzarge und schraublosem Schnellverschluss SIDE-LOCK für schnelle und einfache Montage der Abdeckung, 8-fache Verschraubung zusätzlich möglich, 8-fache Arretierung, mit Dichtungsfalz, Einlegetiefe Abdeckung 40 mm, LxBxH 1000x240x255 mm, Art.-Nr. 22000

■ Material:

- **Rinnenunterteil:** faserbewehrter Beton
- **Zarge:** Stahl mit Zink-Magnesium Beschichtung

■ Typ nach DIN EN 1433:

M

■ Regelwerke:

■ Anwendungsbereiche:

- Autobahnen und Straßen
- Bahnhöfe und Bahnsteige
- Containerterminals und Häfen
- Flughäfen
- Industriehöfe und Gewerbehallen
- Kommunale Einrichtungen
- Tiefgaragen
- Tunnel
- Waschanlagen



Der optimale Einsatz des Produktes in den vorgenannten Anwendungen ist abhängig von unterschiedlichen Faktoren (Positionierung, Verkehrslast und -frequenz,...). Gerne beraten Sie unsere Experten hierzu!

FASERFIX®SUPER 150

FASERFIX®SUPER 150 mit verzinkten Zargen, bis Klasse F 900, Typ 01L, mit Öffnung, DN/OD 160, 1,0 m

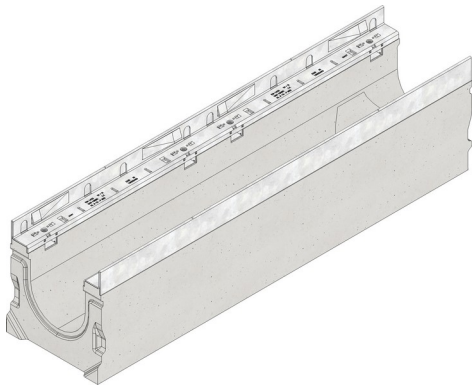

F 900

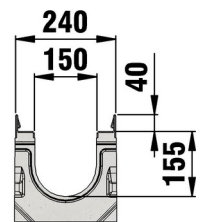
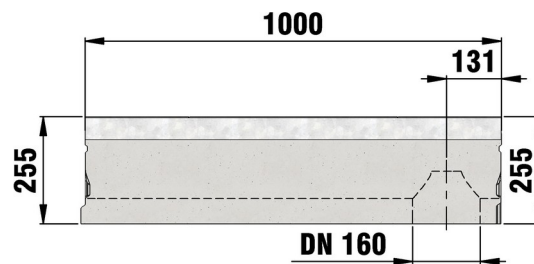

■ Technische Daten:

Länge mm	Breite mm	Höhe mm	Gewicht kg	Einlegetiefe mm	Lichter Rinnenquerschnitt t cm ²	Artikel Nr.
1000	240	255	77	40	205.0	22035

■ Produktbeschreibung:

FASERFIX SUPER 150 Typ 01L - Rinnenunterteil aus faserbewehrtem Beton, Belastungsklasse A 15 - F 900 nach DIN 19580/EN 1433, mit Loch DN/OD 160, CE-konform, mit verzinkter Stahlzarge und schraublosem Schnellverschluss SIDE-LOCK für schnelle und einfache Montage der Abdeckung, 8-fache Verschraubung zusätzlich möglich, 8-fache Arretierung, mit Dichtungsfalz, Einlegetiefe Abdeckung 40 mm, LxBxH 1000x240x255 mm, Art.-Nr. 22035

■ Material:

- **Rinnenunterteil:** faserbewehrter Beton
- **Zarge:** Stahl mit Zink-Magnesium Beschichtung

■ Typ nach DIN EN 1433:

M

■ Regelwerke:

■ Anwendungsbereiche:

- Autobahnen und Straßen
- Bahnhöfe und Bahnsteige
- Containerterminals und Häfen
- Flughäfen
- Industriehöfe und Gewerbehallen
- Kommunale Einrichtungen
- Tiefgaragen
- Tunnel
- Waschanlagen



Der optimale Einsatz des Produktes in den vorgenannten Anwendungen ist abhängig von unterschiedlichen

Faktoren (Positionierung, Verkehrslast und -frequenz,...). Gerne beraten Sie unsere Experten hierzu!

FASERFIX®SUPER 150

FASERFIX®SUPER 150 mit verzinkten Zargen, bis Klasse F 900, Typ 01, 0,5 m

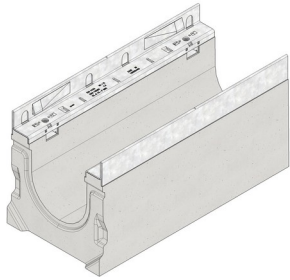

F 900

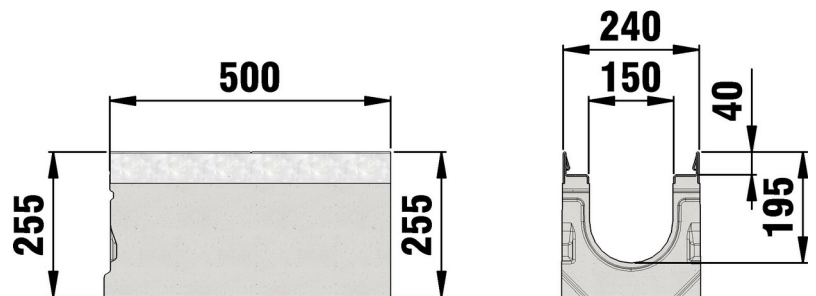

■ Technische Daten:

Länge mm	Breite mm	Höhe mm	Gewicht kg	Einlegetiefe mm	Lichter Rinnenquerschnitt cm ²	Artikel Nr.
500	240	255	37	40	205.0	22049

■ Produktbeschreibung:

FASERFIX SUPER 150 Typ 01 - Rinnenunterteil aus faserbewehrtem Beton, Belastungsklasse A 15 - F 900 nach DIN 19580/EN 1433, CE-konform, mit verzinkter Stahlzarge und schraublosem Schnellverschluss SIDE-LOCK für schnelle und einfache Montage der Abdeckung, 4-fache Verschraubung zusätzlich möglich, 4-fache Arretierung, mit Dichtungsfalz, Einlegetiefe Abdeckung 40 mm, LxBxH 500x240x255 mm, Art.-Nr. 22049

■ Material:

- **Rinnenunterteil:** faserbewehrter Beton
- **Zarge:** Stahl mit Zink-Magnesium Beschichtung

■ Typ nach DIN EN 1433:

M

■ Regelwerke:

■ Anwendungsbereiche:

- Autobahnen und Straßen
- Bahnhöfe und Bahnsteige
- Containerterminals und Häfen
- Flughäfen
- Industriehöfe und Gewerbehallen
- Kommunale Einrichtungen
- Tiefgaragen
- Tunnel
- Waschanlagen



Der optimale Einsatz des Produktes in den vorgenannten Anwendungen ist abhängig von unterschiedlichen Faktoren (Positionierung, Verkehrslast und -frequenz,...). Gerne beraten Sie unsere Experten hierzu!

FASERFIX®SUPER 150

FASERFIX®SUPER 150 mit verzinkten Zargen, bis Klasse F 900, Typ 010, 1,0 m

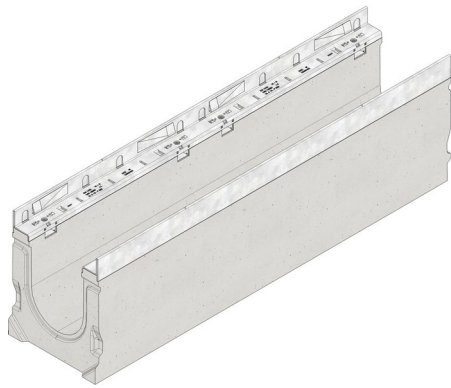

F 900

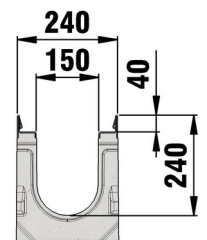
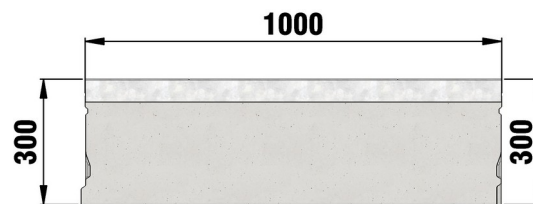

■ Technische Daten:

Länge mm	Breite mm	Höhe mm	Gewicht kg	Einlegetiefe mm	Lichter Rinnenquerschnitt t cm ²	Artikel Nr.
1000	240	300	84.4	40	272.0	22042

■ Produktbeschreibung:

FASERFIX SUPER 150 Typ 010 - Rinnenunterteil aus faserbewehrtem Beton, Belastungsklasse A 15 - F 900 nach DIN 19580/EN 1433, CE-konform, mit verzinkter Stahlzarge und schraublosem Schnellverschluss SIDE-LOCK für schnelle und einfache Montage der Abdeckung, 8-fache Verschraubung zusätzlich möglich, 8-fache Arretierung, mit Dichtungsfalz, Einlegetiefe Abdeckung 40 mm, LxBxH 1000x240x300 mm, Art.-Nr. 22042

■ Material:

- **Rinnenunterteil:** faserbewehrter Beton
- **Zarge:** Stahl mit Zink-Magnesium Beschichtung

■ Typ nach DIN EN 1433:

M

■ Regelwerke:

■ Anwendungsbereiche:

- Autobahnen und Straßen
- Bahnhöfe und Bahnsteige
- Containerterminals und Häfen
- Flughäfen
- Industriehöfe und Gewerbehallen
- Kommunale Einrichtungen
- Tiefgaragen
- Tunnel
- Waschanlagen



Der optimale Einsatz des Produktes in den vorgenannten Anwendungen ist abhängig von unterschiedlichen Faktoren (Positionierung, Verkehrslast und -frequenz,...). Gerne beraten Sie unsere Experten hierzu!

FASERFIX®SUPER 150

FASERFIX®SUPER 150 mit verzinkten Zargen, bis Klasse F 900, Typ 010L, mit Öffnung, DN/OD 160, 1,0 m

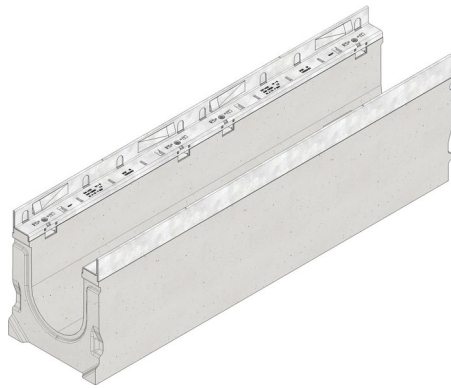

F 900

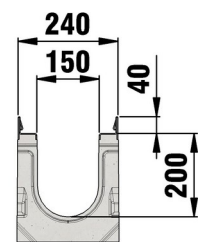
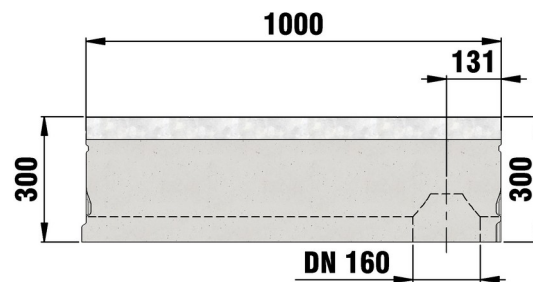

■ Technische Daten:

Länge mm	Breite mm	Höhe mm	Gewicht kg	Einlegetiefe mm	Lichter Rinnenquerschnitt t cm ²	Artikel Nr.
1000	240	300	82.4	40	272.0	22036

■ Produktbeschreibung:

FASERFIX SUPER 150 Typ 010L - Rinnenunterteil aus faserbewehrtem Beton, Belastungsklasse A 15 - F 900 nach DIN 19580/EN 1433, mit Loch DN/OD 160, CE-konform, mit verzinkter Stahlzarge und schraublosem Schnellverschluss SIDE-LOCK für schnelle und einfache Montage der Abdeckung, 8-fache Verschraubung zusätzlich möglich, 8-fache Arretierung, mit Dichtungsfalz, Einlegetiefe Abdeckung 40 mm, LxBxH 1000x240x300 mm, Art.-Nr. 22036

■ Material:

- **Rinnenunterteil:** faserbewehrter Beton
- **Zarge:** Stahl mit Zink-Magnesium Beschichtung

■ Typ nach DIN EN 1433:

M

■ Regelwerke:

■ Anwendungsbereiche:

- Autobahnen und Straßen
- Bahnhöfe und Bahnsteige
- Containerterminals und Häfen
- Flughäfen
- Industriehöfe und Gewerbehallen
- Kommunale Einrichtungen
- Tiefgaragen
- Tunnel
- Waschanlagen



Der optimale Einsatz des Produktes in den vorgenannten Anwendungen ist abhängig von unterschiedlichen

Faktoren (Positionierung, Verkehrslast und -frequenz,...). Gerne beraten Sie unsere Experten hierzu!

FASERFIX®SUPER 150

FASERFIX®SUPER 150 mit verzinkten Zargen, bis Klasse F 900, Typ 020, 1,0 m

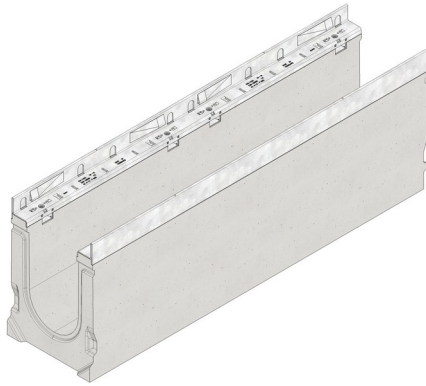

F 900

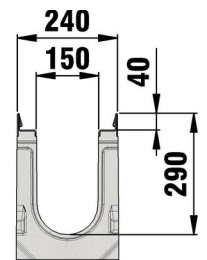
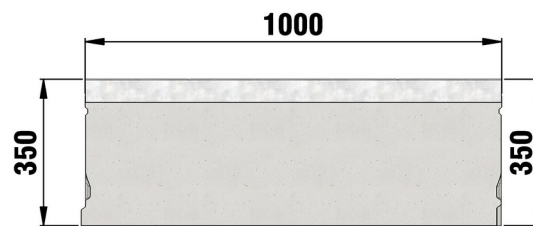

■ Technische Daten:

Länge mm	Breite mm	Höhe mm	Gewicht kg	Einlegetiefe mm	Lichter Rinnenquerschnitt t cm ²	Artikel Nr.
1000	240	350	95.6	40	345.0	22044

■ Produktbeschreibung:

FASERFIX SUPER 150 Typ 020 - Rinnenunterteil aus faserbewehrtem Beton, Belastungsklasse A 15 - F 900 nach DIN 19580/EN 1433, CE-konform, mit verzinkter Stahlzarge und schraublosem Schnellverschluss SIDE-LOCK für schnelle und einfache Montage der Abdeckung, 8-fache Verschraubung zusätzlich möglich, 8-fache Arretierung, mit Dichtungsfalz, Einlegetiefe Abdeckung 40 mm, LxBxH 1000x240x350 mm, Art.-Nr. 22044

■ Material:

- **Rinnenunterteil:** faserbewehrter Beton
- **Zarge:** Stahl mit Zink-Magnesium Beschichtung

■ Typ nach DIN EN 1433:

M

■ Regelwerke:

■ Anwendungsbereiche:

- Autobahnen und Straßen
- Bahnhöfe und Bahnsteige
- Containerterminals und Häfen
- Flughäfen
- Industriehöfe und Gewerbehallen
- Kommunale Einrichtungen
- Tiefgaragen
- Tunnel
- Waschanlagen



Der optimale Einsatz des Produktes in den vorgenannten Anwendungen ist abhängig von unterschiedlichen Faktoren (Positionierung, Verkehrslast und -frequenz,...). Gerne beraten Sie unsere Experten hierzu!

FASERFIX®SUPER 150

FASERFIX®SUPER 150 mit verzinkten Zargen, bis Klasse F 900, Typ 020L, mit Öffnung, DN/OD 160, 1,0 m

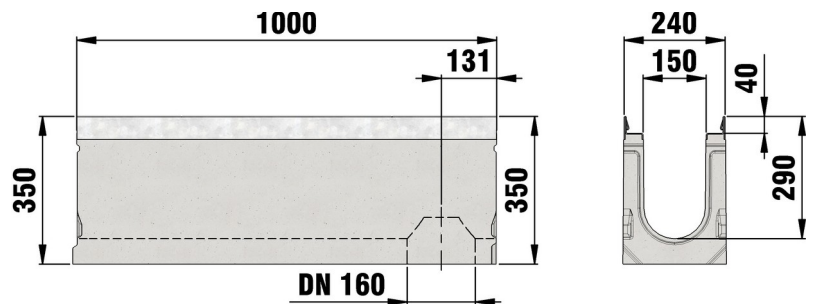
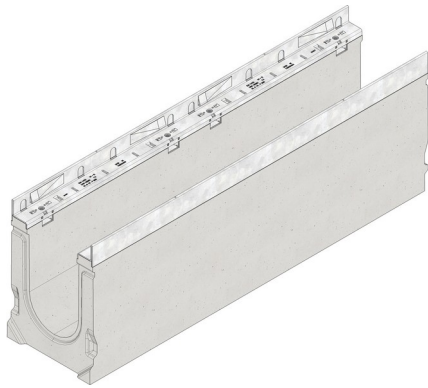

■ Technische Daten:

Länge mm	Breite mm	Höhe mm	Gewicht kg	Einlegetiefe mm	Lichter Rinnenquerschnitt t cm ²	Artikel Nr.
1000	240	350	93.6	40	345.0	22037

■ Produktbeschreibung:

FASERFIX SUPER 150 Typ 020L - Rinnenunterteil aus faserbewehrtem Beton, Belastungsklasse A 15 - F 900 nach DIN 19580/EN 1433, mit Loch DN/OD 160, CE-konform, mit verzinkter Stahlzarge und schraublosem Schnellverschluss SIDE-LOCK für schnelle und einfache Montage der Abdeckung, 8-fache Verschraubung zusätzlich möglich, 8-fache Arretierung, mit Dichtungsfalz, Einlegetiefe Abdeckung 40 mm, LxBxH 1000x240x350 mm, Art.-Nr. 22037

■ Material:

- **Rinnenunterteil:** faserbewehrter Beton
- **Zarge:** Stahl mit Zink-Magnesium Beschichtung

■ Typ nach DIN EN 1433:

M

■ Regelwerke:

■ Anwendungsbereiche:

- Autobahnen und Straßen
- Bahnhöfe und Bahnsteige
- Containerterminals und Häfen
- Flughäfen
- Industriehöfe und Gewerbehallen
- Kommunale Einrichtungen
- Tiefgaragen
- Tunnel
- Waschanlagen



Der optimale Einsatz des Produktes in den vorgenannten Anwendungen ist abhängig von unterschiedlichen

Faktoren (Positionierung, Verkehrslast und -frequenz,...). Gerne beraten Sie unsere Experten hierzu!

FASERFIX®SUPER 150

FASERFIX®SUPER 150 mit verzinkten Zargen, bis Klasse F 900, Typ 01 E, 1,0 m

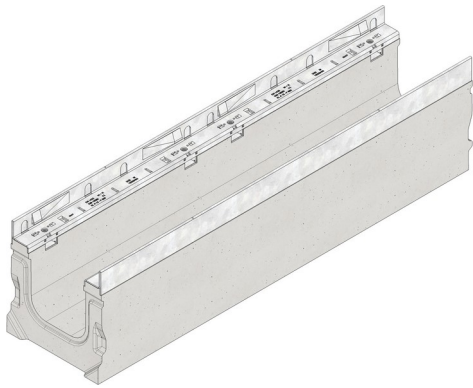

F 900

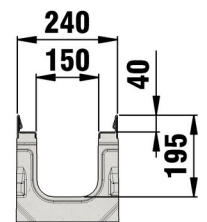
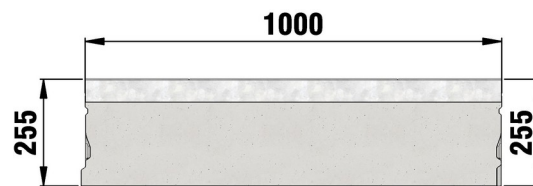

■ Technische Daten:

Länge mm	Breite mm	Höhe mm	Gewicht kg	Einlegetiefe mm	Lichter Rinnenquerschnitt t cm ²	Artikel Nr.
1000	240	255	80	40	223.0	22105

■ Produktbeschreibung:

FASERFIX SUPER 150 Typ 01 eckig - Rinnenunterteil aus faserbewehrtem Beton, Belastungsklasse A 15 - E 600 nach DIN 19580/EN 1433, CE-konform, mit verzinkter Stahlzarge und schraublosem Schnellverschluss SIDE-LOCK für schnelle und einfache Montage der Abdeckung, 8-fache Verschraubung zusätzlich möglich, 8-fache Arretierung, mit Dichtungsfalz, Einlegetiefe Abdeckung 40 mm, LxBxH 1000x240x255 mm, Art.-Nr. 22105

■ Material:

- **Rinnenunterteil:** faserbewehrter Beton
- **Zarge:** Stahl mit Zink-Magnesium Beschichtung

■ Typ nach DIN EN 1433:

M

■ Regelwerke:

■ Anwendungsbereiche:

- Autobahnen und Straßen
- Bahnhöfe und Bahnsteige
- Containerterminals und Häfen
- Flughäfen
- Industriehöfe und Gewerbehallen
- Kommunale Einrichtungen
- Tiefgaragen
- Tunnel
- Waschanlagen



Der optimale Einsatz des Produktes in den vorgenannten Anwendungen ist abhängig von unterschiedlichen Faktoren (Positionierung, Verkehrslast und -frequenz,...). Gerne beraten Sie unsere Experten hierzu!

