

**Inhalt Set:**

- 2x Gewindestange M16x350 galv. verz. oder nichtrostender Stahl A4
- 2x Thermisches Trennmodul 60 mm mit EPDM-Dichtring
- 2x Gewindestift M12x70 mm, DIN 913, nichtrostender Stahl A4
- 2x U-Scheibe M12 DIN 125, nichtrostender Stahl A4
- 2x Mutter M12 DIN 934, nichtrostender Stahl A4
- 2x Siebhülse SH 20x130 (nur für Lochsteine benötigt)
- 1x Mischdüsenverlängerung MDV, 245 mm
- 1x Bit Innensechskant, Größe 6
- 1x Verbundmörtel ResiFIX wird für die Installation benötigt (siehe Seite 2)

**Montagedaten:**

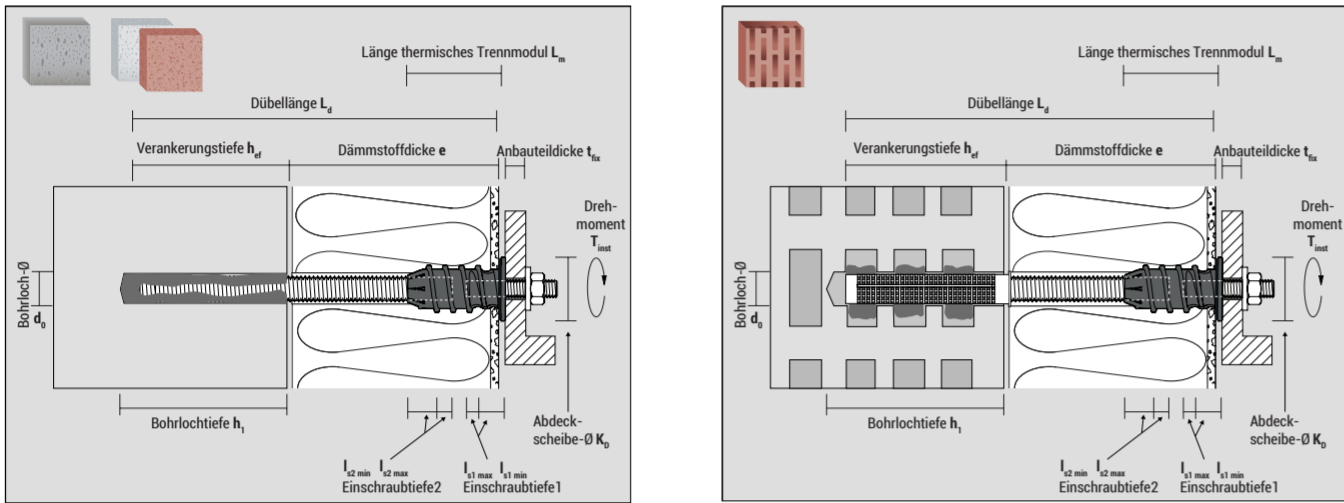

	Installation in Beton	Installation in Porenbeton/Vollstein	Installation in Lochstein
Ankerlänge	385 <sup>1)</sup>	385 <sup>1)</sup>	385 <sup>1)</sup>
Dämmstoffdicke (inkl. Putz)	60 - max. 300	60 - max. 280	60 - max. 250
Länge thermisches Trennmodul (bis Unterkante Abdeckscheibe)	60	60	60
Durchmesser Abdeckscheibe	42	42	42
Gewindestange	M16x350 <sup>1)</sup>	M16x350 <sup>1)</sup>	M16x350 <sup>1)</sup>
Einschraubtiefe M16 Gewindestange	24-27	24-27	24-27
Bohrlochdurchmesser	18	18	20
Bohrlochtiefe	90 + e	110 + e	140 + e
Verankerungstiefe	80	100	130
Siebhülse SH	-	-	20-130
Anschlussgewinde	M12 <sup>2)</sup>	M12 <sup>2)</sup>	M12 <sup>2)</sup>
Einschraubtiefe des M12 Gewindestifts	30-34	30-34	30-34
Anbauteildicke	24 <sup>3)</sup>	24 <sup>3)</sup>	24 <sup>3)</sup>
Durchgangsloch im anzuschließenden Anbauteil	14	14	14
Drehmoment	25 <sup>4)</sup>	25 <sup>4)</sup>	25 <sup>4)</sup>

<sup>1)</sup> Die Gewindestange M16 muss je nach Bedarf abgelängt werden.  
 Weitere technische Werte siehe in der jeweiligen ETA-Bewertung/ETA-Zulassung des verwendeten Injektionsmörtels ResiFIX.  
<sup>2)</sup> Bei Verwendung des Gewindestifts mit L=70 mm, vollständig eingeschraubt. Ansonsten längeren Gewindestift bzw. längere metrische Schraube verwenden.  
<sup>3)</sup> Alternativ, falls M10 benötigt wird: Gewindestift-Adapter M12/M10, 70 mm lang, nichtrostender Stahl A4, Art.-Nr. X70M12M10ECT4.  
<sup>4)</sup> Das Drehmoment gilt für das thermische Trennmodul. Evtl. abweichendes max. Installationsdrehmoment in der ETA-Zulassung des verwendeten ResiFIX Injektionsmörtels beachten.

**Zubehör:**

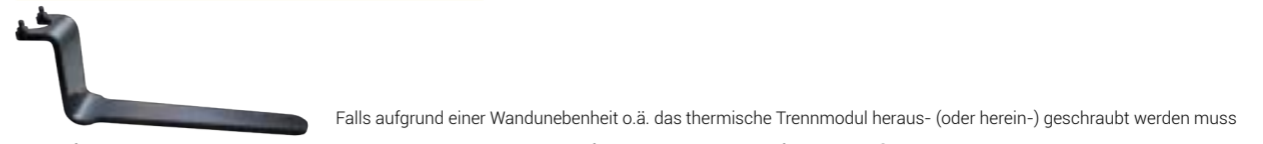

Falls aufgrund einer Wandunebenheit o.ä. das thermische Trennmodul heraus- (oder herein-) geschraubt werden muss

Typ	Art.-Nr.	Länge L [mm]	Breite B [mm]	Blechstärke t <sub>m</sub> [mm]	Passend für	[Stück]	[Stück]
Zweilochmutterdreher	155253AMT	155	25	3	ResiTHERM® 16	1	15

Alternativ, falls M10 Anschlussgewinde benötigt wird

Gewindestiftadapter M12/M10, nichtrostender Stahl A4 inkl M10 Mutter und Unterlegscheibe

Typ	Art.-Nr.	Länge L [mm]	Passend für	[Stück]	[Stück]
Gewindestiftadapter	X70M12M10ECT4	70	ResiTHERM® 16	4	60

Vinylester VYSF (styrolfrei)

Typ	Art.-Nr.	Inhalt [ml]	Mischdüsen inkl. [Stück]	Haltbarkeit [Monate]	[Stück]
VY 300 SF	300VSF	280	2	18	12
VY 345 SF	345VSF	345	2	18	12
VY 410 SF	410VSF	410	1	18	12

Vinylester VY ECO SF (styrolfrei)

Typ	Art.-Nr.	Inhalt [ml]	Mischdüsen inkl. [Stück]	Haltbarkeit [Monate]	[Stück]
VY ECO 300 SF	300VECOSF	300	2	18	12

Polyester PYSF (styrolfrei)

Typ	Art.-Nr.	Inhalt [ml]	Mischdüsen inkl. [Stück]	Haltbarkeit [Monate]	[Stück]
PY 165 SF	165PSF	165	2	18	1/12
PY 300 SF	300PSF	300	1	18	12
PY 345 SF	345PSF	345	1	18	12
PY 410 SF	410PYSF	410	1	18	12

Reinigungsbürste RBS, Verlängerung, Handgriff, Reinigungsbürste RBK, Ausblaspumpe AB

Typ	Art.-Nr.	Länge [mm]	Passend für Loch-Ø [mm]	Passend für Ankerstange	Anschluss-gewinde	[Stück]
RBS Ø20 für Beton u. Mauerwerk	9M20RBK	200	18	M16	M6	5
Verlängerung für RBS Ø20	MRBKH	-	alle	alle	M6	5
Handgriff für RBS Ø20	MRBKV	140	alle	alle	M6	5
RBK Ø20 für Mauerwerk*	9PLRBK	300	20	M16	-	5
AB	BOP	300	8	-	-	1

Mischdüse MD, Mischdüsenverlängerung MDV

Typ	Art.-Nr.	Außen-Ø [mm]	Länge [mm]	[Stück]
MD	9MRMEA	-	215	20
MDV 10	9MDV	10	200	10
MDV 10	9500MDV	10	500 <sup>1)</sup>	10

Mischdüse MD, Mischdüsenverlängerung MDV

Typ	Art.-Nr.	passend für ResiFIX Typ	[Stück]
APP 300	300APP	300 / 165 / 280	1
APP 380	380APP	410	1
APVM	345APVM	345 / 300 / 280 / 165	1

<sup>1)</sup> Für ResiTHERM® 16 halbiert.

**Montageanleitung in Beton/Vollstein:**

- Bohrloch erstellen:**  
Das Bohrfahrten der Zulassung/Bewertung des Injektionsmörtels ResiFIX ist zu beachten. Beton/Vollstein: Hammerbohren; Porenbeton: Drehbohren - ohne Schlag  
**Bohrlochdurchmesser = 18 mm**  
**Beton: Bohrlochtiefe ≥ 90 mm + Dämmstoffdicke (inkl. Putz)**  
**Vollstein/Porenbeton: Bohrlochtiefe ≥ 110 mm + Dämmstoffdicke (inkl. Putz)**
- Bohrloch reinigen:**  
Das Bohrloch muss gründlich gereinigt werden; siehe Zulassung/Bewertung des Injektionsmörtels ResiFIX:  
4x Ausblasen - 4x Bürsten - 4x Ausblasen
- ResiTHERM® 16 abgelängen:**  
Anm.: Die vormontierte Gewindestange M16 ist bereits komplett in das thermische Trennmodul eingeschraubt.  
Richtige Länge L<sub>ab</sub> von der Spitze der Gewindestange bis Unterkante der Abdeckscheibe des thermischen Trennmoduls (siehe Tabelle):  

Richtige Länge L <sub>ab</sub> = Verankerungstiefe h <sub>v</sub> + Dämmstoffdicke e	Verankerung in Beton	Verankerung in Porenbeton/Vollstein
L <sub>ab</sub> = h <sub>v</sub> + e	L <sub>ab</sub> = 80 mm + e	L <sub>ab</sub> = 100 mm + e

  
Nach Ermittlung der richtigen Länge, die Gewindestange M16 mit einer Metallsäge ö.ä. abgelängen.
- Hinweis:** In seltenen Fällen kann es sein, dass Sie mit dem thermischen Trennmodul nicht richtig durch den Putz kommen (wenn der Putz mehr als 8 mm stark bzw. sehr hart ist). Deshalb empfehlen wir folgenden Test: Schrauben Sie das thermische Trennmodul 2 Gewindegänge durch den Putz und wieder heraus. Sollten Sie merken, dass am Kunststoffteil ein Abrieb entsteht, das Loch im Putz auf 26 mm aufbohren bzw. mit dem Bohrer auf 26 mm „aufreiben“.
- Die Mischdüsenverlängerung MDV auf die Mischdüse MD stecken.  
Injektionsmörtel auspressen, bis der Mörtel eine einheitliche graue Mischfarbe hat - den Vorlauf von mind. 3 Hieben verwerfen.
- Das Bohrloch im Untergrund mit Verbundmörtel ResiFIX füllen (vom Bohrlöchende beginnen):  

Bohrlochtiefe h <sub>b</sub> [mm]	ResiFIX 165/280/300 ml Anzahl Hiebe	ResiFIX 345 ml Anzahl Hiebe	ResiFIX 410 ml Anzahl Hiebe
Beton: 90	5	5	4-5
Vollstein/Porenbeton: 110	6	6	5-6

  
**Wichtig:** Montageanleitung und Verarbeitungszeit des verwendeten Injektionsmörtels ResiFIX gemäß der Zulassung/Bewertung beachten.
- Sechskantbit (im Set enthalten) in den M12 Gewindestift stecken und den ResiTHERM® 16 mittels Akkuschrauber einschrauben, bis die Dichtung press am Putz anliegt. Ein handelsüblicher Akkuschrauber ist dafür ausreichend.  
**Hinweis:** Das thermische Trennmodul bohrt sich selbstständig durch die Dämmung. Der geschäumte EPDM-Dichtring sorgt für eine optimale Abdichtung und verhindert das Eintreten von Schlagregen in die Dämmung (eine zusätzliche Abdichtung mit z.B. Acryl ist nicht nötig, es sei denn, der Putz ist sehr rau).
- Aushärtezeit des Injektionsmörtels ResiFIX beachten, siehe Kartuschenetikett des Injektionsmörtels ResiFIX.
- Anschließend kann das Anbauteil montiert werden (max. T<sub>max</sub> = 25 Nm). Evtl. abweichendes max. Installationsdrehmoment in der ETA-Zulassung des verwendeten ResiFIX Injektionsmörtels beachten.  
**Hinweis:** Einschraubtiefe des M12 Gewindestifts im ResiTHERM® 16 beträgt min. 30 mm, max. 34 mm. D.h. er darf max. 4 mm herausgeschraubt werden - das entspricht ca. 2 Umdrehungen.
- Tipp:** Falls aufgrund einer Wandunebenheit o.ä. der ResiTHERM® 16 justiert werden sollte:  
a) Unter das Anbauteil Ausgleichsscheiben legen (z.B. Art.-Nr. 129021AS, Unterlegscheiben aus Polyamid, DIN 9021, 37x13x3 mm). Oder:  
b) Das thermische Trennmodul darf max. 3 mm (das entspricht ca. 1 ½ Umdrehungen) herausgeschraubt werden.  
Dabei z.B. den Zweilochmutterdreher 25x3 verwenden (Art.-Nr. 155253AMT)  
Anm.: Hierbei empfehlen wir die Abdichtung des Spalts mittels einem geeigneten Dichtstoff (z.B. StickfX).

**Montageanleitung in Mauerwerk (Lochstein):**

- Bohrloch erstellen:**  
Das Bohrfahrten der Zulassung/Bewertung des Injektionsmörtels ResiFIX ist zu beachten. Lochsteine: Drehbohren - ohne Schlag  
**Bohrlochdurchmesser = 20 mm**  
**Bohrlochtiefe ≥ 140 mm + Dämmstoffdicke (inkl. Putz)**
- Bohrloch reinigen:**  
Das Bohrloch muss gründlich gereinigt werden; siehe Zulassung/Bewertung des Injektionsmörtels ResiFIX:  
2x Ausblasen - 2x Bürsten - 2x Ausblasen
- ResiTHERM® 16 abgelängen:**  
Anm.: Die vormontierte Gewindestange M16 ist bereits komplett in das thermische Trennmodul eingeschraubt.  
Richtige Länge L<sub>ab</sub> von der Spitze der Gewindestange bis Unterkante der Abdeckscheibe des thermischen Trennmoduls:  
**Verankerungstiefe in Siebhülse (125 mm) + Dämmstoffdicke e (inkl. Putz)**  
Nach Ermittlung der richtigen Länge, die Gewindestange M16 mit einer Metallsäge ö.ä. abgelängen.
- Die Öffnung im Putz für den Bund der Siebhülse auf 26 mm vergrößern. Dazu:  
- Das thermische Trennmodul nur ca. 2 Gewindegänge durch den Putz mittels Akkuschrauber und dem im Set enthaltenen Bit kurzzeitig eindrehen. Danach wieder herausschrauben.  
**Hinweis:** Falls der Putz sehr dick und hart ist, auf 26 mm aufbohren oder mit dem Bohrer das Loch im Putz auf 26 mm „aufreiben“.
- Mit Hilfe eines Zollstocks o.ä. die Siebhülse in das Bohrloch drücken. Danach Zollstock o.ä. wieder aus dem Bohrloch nehmen.  
Anm.: Dabei kann ideal überprüft werden, ob die Siebhülse SH 20x130 richtig im Bohrloch steckt.
- Die Mischdüsenverlängerung MDV auf die Mischdüse MD stecken.  
Injektionsmörtel auspressen, bis der Mörtel eine einheitliche graue Mischfarbe hat - den Vorlauf von mind. 3 Hieben verwerfen.
- Die Siebhülse komplett mit Verbundmörtel füllen (vom Bohrlöchende beginnen):  

ResiFIX 165/280/300 ml	ResiFIX 345 ml	ResiFIX 410 ml
13 Hube = 38 mm Skalenanteile	12 Hube = 34 mm Skalenanteile	13 Hube = 24 mm Skalenanteile

  
**Wichtig:** Montageanleitung und Verarbeitungszeit des verwendeten Injektionsmörtels ResiFIX gemäß der Zulassung/Bewertung beachten.
- Mit dem im Set enthaltenen Bit den ResiTHERM® 16 mittels Akkuschrauber einschrauben, bis die Dichtung press am Putz anliegt. Ein handelsüblicher Akkuschrauber ist dafür ausreichend.  
**Hinweis:** Das thermische Trennmodul bohrt sich selbstständig durch die Dämmung. Der geschäumte EPDM-Dichtring sorgt für eine optimale Abdichtung und verhindert das Eintreten von Schlagregen in die Dämmung (eine zusätzliche Abdichtung mit z.B. Acryl ist nicht nötig, es sei denn, der Putz ist sehr rau).
- Aushärtezeit des Injektionsmörtels ResiFIX beachten, siehe Kartuschenetikett des Injektionsmörtels ResiFIX.
- Anschließend kann das Anbauteil montiert werden (max. T<sub>max</sub> = 25 Nm). Evtl. abweichendes max. Installationsdrehmoment in der ETA-Zulassung des verwendeten ResiFIX Injektionsmörtels beachten.  
**Hinweis:** Einschraubtiefe des M12 Gewindestifts im ResiTHERM® 16 beträgt min. 30 mm, max. 34 mm. D.h. er darf max. 4 mm herausgeschraubt werden - das entspricht ca. 2 Umdrehungen.
- Tipp:** Falls aufgrund einer Wandunebenheit o.ä. der ResiTHERM 16 justiert werden sollte:  
a) Unter das Anbauteil Ausgleichsscheiben legen (z.B. Art.-Nr. 129021AS, Unterlegscheiben aus Polyamid, DIN 9021, 37x13x3 mm). Oder:  
b) Das thermische Trennmodul darf max. 3 mm (das entspricht 1 ½ Umdrehungen) herausgeschraubt werden.  
Dabei z.B. den Zweilochmutterdreher 25x3 verwenden, um das Trennmodul max. 1 ½ Umdrehungen herauszudrehen (Art.-Nr. 155253AMT).  
Anm.: Hierbei empfehlen wir die Abdichtung des Spalts mittels einem geeigneten Dichtstoff (z.B. StickfX).



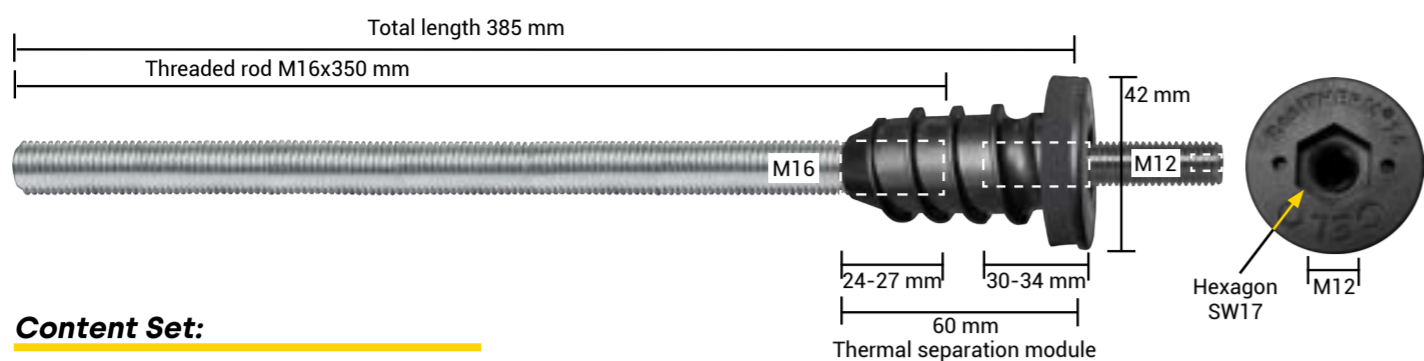

**Content Set:**

- 2x Threaded rod M16x350 galvanised or stainless steel A4
- 2x Thermal separation module 60 mm with EPDM sealing ring
- 2x Threaded stud M12x70 mm, DIN 913, stainless steel A4
- 2x Washer M12 DIN 125, stainless steel A4
- 2x Hexagon nut M12 DIN 934, stainless steel A4
- 2x Plastic sleeve SH 20x130 (only needed for perforated brick)
- 1x Mixing nozzle extension MDV, 245 mm
- 1x Bit hexagon socket, size 6
- 1x Injection mortar ResiFIX is needed for installation (see page 2)

**Installation parameters:**

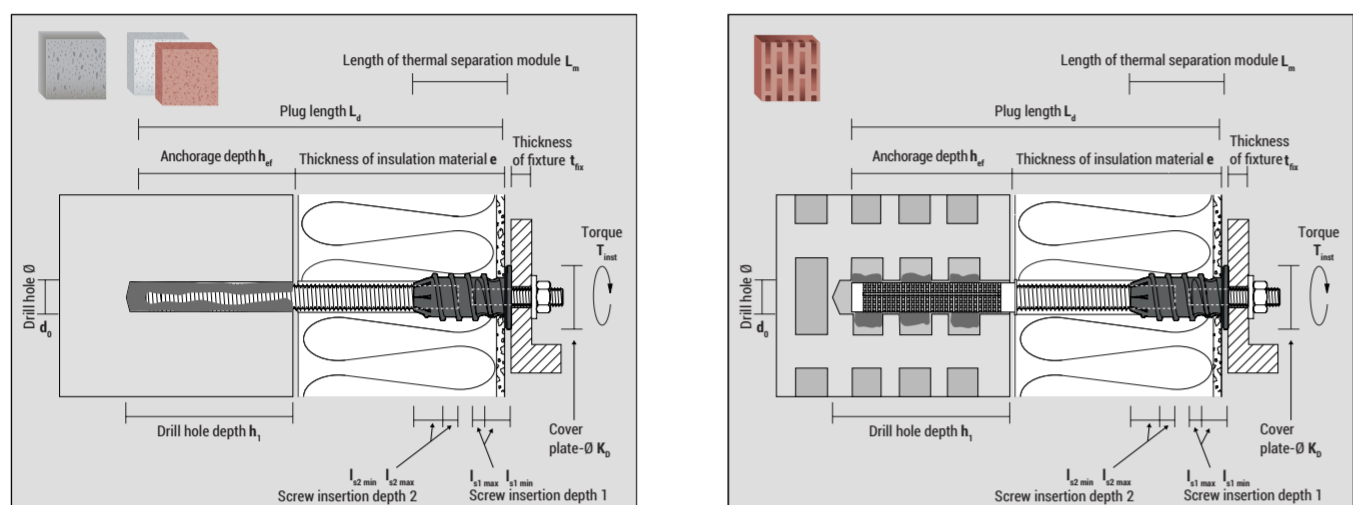

	Installation in concrete	Installation in aerated concrete/solid brick	Installation in perforated brick
Anchor length	385 <sup>1)</sup>	385 <sup>1)</sup>	385 <sup>1)</sup>
<b>Thickness of insulation material (incl. plaster)</b>	<b>60 - max. 300</b>	<b>60 - max. 280</b>	<b>60 - max. 250</b>
Length of thermal separation module (to lower edge of cover plate)	60	60	60
Diameter cover plate	42	42	42
Threaded rod	M16x350 <sup>1)</sup>	M16x350 <sup>1)</sup>	M16x350 <sup>1)</sup>
Insertion depth of M16 threaded stud	24-27	24-27	24-27
Drill hole diameter	18	18	20
Drill hole depth	90 + e	110 + e	140 + e
Anchorage depth	80	100	130
Plastic sleeve SH	-	-	20-130
Connecting thread	M12 <sup>2)</sup>	M12 <sup>2)</sup>	M12 <sup>2)</sup>
Insertion depth of M12 threaded stud	30-34	30-34	30-34
Thickness of fixture	24 <sup>3)</sup>	24 <sup>3)</sup>	24 <sup>3)</sup>
Ø of clearance hole in fixture	14	14	14
Torque	25 <sup>4)</sup>	25 <sup>4)</sup>	25 <sup>4)</sup>

<sup>1)</sup> Threaded rod M16 has to be cut as needed.  
<sup>2)</sup> When using the threaded stud with length L=70 mm, completely screwed in. Otherwise, a longer metric screw can be used.  
<sup>3)</sup> Alternative, if a M10 connecting thread is needed: Threaded stud adapter M12/M10, length 70 mm, stainless steel A4, Art-No X70M12M10ECT4.  
<sup>4)</sup> The torque applies to the thermal separation module. Note any different max. installation torque in the ETA approval of used injection system ResiFIX has to be observed.

**Accessories:**

If the thermal separation module has to be unscrewed (or screwed in) due to an unevenness in the wall or similar

**Two-hole nut driver, DIN 3116C for adjusting ResiTHERM® 16**

Type	Art-No	Length L [mm]	Width B [mm]	Sheet thickness t [mm]	Suitable for	[pc]	[pcs]
Two-hole nut driver	155253AMT	155	25	3	ResiTHERM® 16	1	15

Alternative, if a M10 connecting thread is needed

**Threaded stud adapter M12/M10, stainless steel A4** incl. M10 nut and washer

Type	Art-No	Length L [mm]	Suitable for	[pc]	[pcs]
Threaded stud adapter	X70M12M10ECT4	70	ResiTHERM® 16	4	60



**Vinylester VYSF (styrene free)**

Type	Art-No	Content [ml]	Mixing nozzles included [pcs]	Shelf life [Months]	[ETA]	[pcs]
VY 300 SF	300VSF	280	2	18	●	12
VY 345 SF	345VSF	345	2	18	●	12
VY 410 SF	410VYSF	410	1	18	●	12

**Vinylester VY ECO SF (styrene free)**

Type	Art-No	Content [ml]	Mixing nozzles included [pcs]	Shelf life [Months]	[ETA]	[pcs]
VY ECO 300 SF	300VYECOSF	300	2	18	●	12

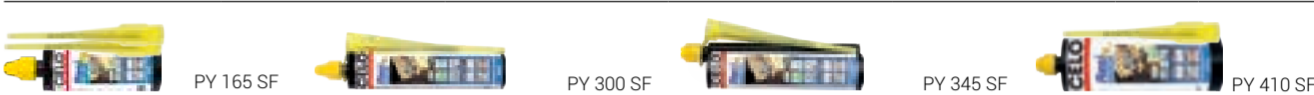

**Polyester PYSF (styrene free)**

Type	Art-No	Content [ml]	Mixing nozzles included [pcs]	Shelf life [Months]	[ETA]	[pcs]
PY 165 SF	165PSF	165	2	18	●	1/12
PY 300 SF	300PSF	300	1	18	●	12
PY 345 SF	345PSF	345	1	18	●	12
PY 410 SF	410PYSF	410	1	18	●	12



Type	Art-No	Length [mm]	Suitable for drill hole Ø [mm]	Suitable for anchor rod	Connecting thread	[pcs]
RBS Ø20 for concrete and masonry	9M20RBK	200	18	M16	M6	5
Extension for RBS Ø20	MRBKH	-	all	all	M6	5
Handle for RBS Ø20	MRBKV	140	all	all	M6	5
RBK Ø20 for masonry*	9PLRBK	300	20	M16	-	5
Blow out pump AB	BOP	300	8	-	-	1

\* not part of the ETA assessments / ETA approvals of the ResiFIX injection mortars



Type	Art-No	Outer-Ø [mm]	Length [mm]	[pcs]
MD	9MRMEA	-	215	20
MDV 10	9MDV	10	200	10
MDV 10	9500MDV	10	500 <sup>1)</sup>	10



Type	Art-No	suitable for ResiFIX Type	[pcs]
APP 300	300APP	300 / 165 / 280	1
APP 380	380APP	410	1
APVM	345APVM	345 / 300 / 280 / 165	1

<sup>1)</sup> Cut in half for ResiTHERM® 16.

**Mounting in concrete/solid brick:**

- Drill a hole: Observe the drilling method of the approval/assessment of the ResiFIX injection mortar. Concrete/solid brick: hammer drilling; aerated concrete: Rotary drilling - without impact. **Drill hole diameter = 18 mm**  
**Concrete: Drill hole depth ≥ 90 mm + insulation thickness (incl. plaster)**  
**Solid brick: Drill hole depth ≥ 110 mm + insulation thickness (incl. plaster)**
- Clean the drill hole: The drill hole must be cleaned properly; see approval/assessment of the ResiFIX injection system: 4x blow - 4x brush - 4x blow
- Cut the ResiTHERM® 16 to length: The pre-assembled threaded rod M16 is already completely screwed into the thermal separation module. Correct length  $L_{th}$  from the tip of the threaded rod to the lower edge of the cover plate of the thermal separation module (see table):  

Correct length $L_{th}$ = Anchorage depth $h_{pl}$ + insulation thickness $e$	Anchoring in concrete	Anchoring in aerated concrete/solid brick
$L_{th} = h_{pl} + e$	$L_{th} = 80 \text{ mm} + e$	$L_{th} = 100 \text{ mm} + e$

After determining the correct length, cut the threaded rod M16 to length with a metal saw or similar.
- Note:** In seldom cases, you may not be able to get through the plaster properly with the thermal separation module (if the plaster is more than 8 mm thick or very hard). Therefore, we recommend the following test: Screw the thermal separation module 2 thread turns through the plaster and out again. If you notice that there is abrasion on the plastic part, drill out the hole in the plaster to approx. 26 mm or „ream“ it with the drill.
- Attach the mixing nozzle extension MDV to the mixing nozzle MD. Squeeze out the injection mortar until the mortar has a uniform grey mixing colour - discard the pre-run of at least 3 pumps.
- Fill the drill hole with injection mortar ResiFIX (start from the bottom of drill hole):  

Drill hole depth $h_1$ [mm]	ResiFIX 165/280/300 ml Number of pumps	ResiFIX 345 ml Number of pumps	ResiFIX 410 ml Number of pumps
Concrete: 90	5	5	4-5
Solid brick/aerated concrete: 110	6	6	5-6

**Important:** Follow the installation instructions and processing time of the ResiFIX injection mortar used in accordance with the approval/assessment.
- Insert the hexagon bit (included in the set) into the M12 threaded stud and screw in the ResiTHERM® 16 using a cordless screwdriver until the seal is pressed firmly against the plaster. A standard cordless screwdriver is sufficient for this.  
**Note:** The thermal separation module drills itself through the insulation. The foamed EPDM sealing ring ensures optimum sealing and prevents the entry of driving rain into the insulation (additional sealing with e.g. acrylic is not necessary, unless the plaster is very rough).
- Observe the curing time of the injection system, see cartridge label of the ResiFIX injection mortar.
- Afterwards, the attachment can be mounted (max. torque  $T_{inst} = 25 \text{ Nm}$ ). **Note:** Observe an eventually varying installation torque in the ETA approval of the used injection system ResiFIX.  
**Note:** The screw insertion depth of the M12 threaded stud in the ResiTHERM® 16 is min. 30 mm, max. 34 mm. This means that it may be unscrewed by max. 4 mm - this corresponds to approx. 2 turns.
- If the ResiTHERM® 16 needs to be adjusted due to an unevenness in the wall or similar:  
a) Place distance washers under the fixture (e.g. Art-No 129021AS, polyamide washers, DIN 9021, 37x13x3 mm). Or:  
b) The thermal separation module may be unscrewed by max. 3 mm (equivalent to approx. 1 ½ turns). Use the CELO two-hole nut driver 25x3 for example (Art-No 155253AMT). **Note:** We recommend in this case to seal the opening gap with a suitable sealant (e.g. StickFX).

**Mounting in masonry (perforated brick)**

- Drill a hole: Observe the drilling method of the approval/assessment of the ResiFIX injection mortar. Perforated bricks: Rotary drilling - without impact. **Drill hole diameter = 20 mm**  
**Drill hole depth ≥ 140 mm + insulation thickness (incl. plaster)**
- Clean the drill hole: The drill hole must be cleaned properly; see approval/assessment of the ResiFIX injection system: 2x blow - 2x brush - 2x blow
- Cut the ResiTHERM® 16 to length: The pre-assembled threaded rod M16 is already completely screwed into the thermal separation module. Correct length  $L_{th}$  from the tip of the threaded rod to the lower edge of the cover plate of the thermal separation module: **Anchorage depth in plastic sleeve (125 mm) + insulation thickness  $e$  (incl. plaster)**  
After determining the correct length, cut the threaded rod M16 to length with a metal saw or similar.
- Enlarge the opening in the plaster for the collar of the plastic sleeve to 26 mm. To do this: - Screw the thermal separation module only approx. 2 thread turns through the plaster using a cordless screwdriver and the bit included in the set. Then screw it out again. **Note:** If the plaster is very thick and hard, use a Ø 26 mm drill bit or „ream“ the hole in the plaster to approx. 26 mm with the drill.
- Push the plastic sleeve into the drill hole with the help of a folding ruler or similar. Then remove the folding ruler or similar from the drill hole. **Note:** This is an ideal way to ensure that the sleeve SH 20x130 is correctly inserted in the drill hole.
- Attach the mixing nozzle extension MDV to the mixing nozzle MD. Squeeze out the injection mortar until the mortar has a uniform grey mixing colour - discard the pre-run of at least 3 full strokes.
- Fill the plastic sleeve completely with injection mortar (start from the bottom/back of the sleeve):  

ResiFIX 165/280/300 ml	ResiFIX 345 ml	ResiFIX 410 ml
13 pumps = 38 mm Scale shares	12 pumps = 34 mm Scale shares	13 pumps = 24 mm Scale shares

**Important:** Follow the installation instructions and processing time of the ResiFIX injection mortar. The necessary information is on the label, for further information see approval/assessment.
- Insert the hexagon bit (included in the set) into the M12 threaded stud and screw in the ResiTHERM® 16 using a cordless screwdriver until the sealing ring is pressed firmly against the plaster. A standard cordless screwdriver is sufficient for this.  
**Note:** The thermal separation module drills itself through the insulation. The foamed EPDM sealing ring ensures optimum sealing and prevents the entry of driving rain into the insulation (additional sealant material is not necessary, unless the plaster is very rough).
- Observe the curing time of the injection mortar ResiFIX (see label)!
- Afterwards, the attachment can be mounted (max. torque  $T_{inst} = 25 \text{ Nm}$ ). **Note:** Observe an eventually varying installation torque in the ETA approval of the used injection system ResiFIX.  
**Note:** The screw insertion depth of the M12 threaded stud in the ResiTHERM® 16 is min. 30 mm, max. 34 mm. This means that it may be unscrewed by max. 4 mm - this corresponds to approx. 2 turns.
- If the ResiTHERM® 16 needs to be adjusted due to an unevenness in the wall or similar:  
a) Place distance washers under the fixture (e.g. Art-No 129021AS, polyamide washers, DIN 9021, 37x13x3 mm). Or:  
b) The thermal separation module may be unscrewed by max. 3 mm (equivalent to approx. 1 ½ turns). Use the CELO two-hole nut driver 25x3 for example (Art-No 155253AMT). **Note:** We recommend in this case to seal the opening gap with a suitable sealant (e.g. StickFX).